



Tango-kalustepyörä käsijarrulla

Käsijarrulla varustettu Tango on suunniteltu kävelypöytiin sekä muihin apuvälineisiin ja laitteisiin, joissa laitteen käyttäjän on päästävä ohjaamaan käsin pyörien jarrutusta tai lukitusta. Pyörä on tarkoitettu vain sisäkäyttöön.

Pyörän jarrutusta voi ohjata käsin jarrukahvan avulla. Mikäli jarrukahvassa on myös erillinen toiminto pysäköintijarrulle, pyörän pyörimisen voi lukita sen avulla.

Pyörä asennetaan vaakasuoraan putkeen ja se sisältää putkisovitteen. Pyörän kiinnitys on hyvännäköinen, ja asennus tapahtuu nopeasti ja helposti. Pyörän vakiosovite on soikea, ja sen voi asentaa soikeaan tai nelikulmaiseen putkeen, jonka mitat ovat 50 x 30 x 2 mm.

Käsijarruominaisuus on mahdollista saada 125 mm:n jarrullisiin ja suuntalukollisiin Tango-pyöriin. Käsijarruominaisuuden voi yhdistää myös kaksivaiheiseen jarrulliseen Tango-pyörään, jossa on kaksitoiminen jarru ja suuntalukko samassa pyörässä.

Pyörä on testattu ja hyväksytty kävelypöytästandardin ISO 11199 mukaisesti.

Tekniset tiedot

Pyörän halkaisija	125 mm
Pyörämallit	Kaksivaiheinen jarru, suuntalukko, kaksitoiminen jarru
Haarukan materiaali	Lasikuituvahvisteinen polyamidi
Pyörän materiaali	Polypropyleenikeskiö ja termoplastinen kumirengas 80 Shore A
Kantokyky	75 kg EN 12530 -standardin mukaisesti
Pyörän laakerointi	Kuulalaakeri
Rakennekorkeus	Noin 160 mm riippuen kiinnityspotkesta
Vakiovärit	Musta, harmaa (RAL 7042), vaalean harmaa (RAL 7035)
Kiinnitysvaihtoehdot	Vakioratkaisuun sisältyy soikea sovite, joka näkyy alla olevassa kuvassa. Pyörän voi asentaa soikeaan tai nelikulmaiseen putkeen, jonka mitat on ilmoitettu alla. Muita putkisovitteita voidaan tarjota asiakkaan toivomusten mukaisesti.

Vakioputkisovite

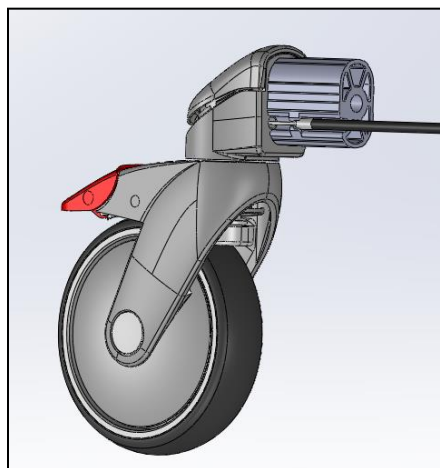

Putken muotoilu ja mitat

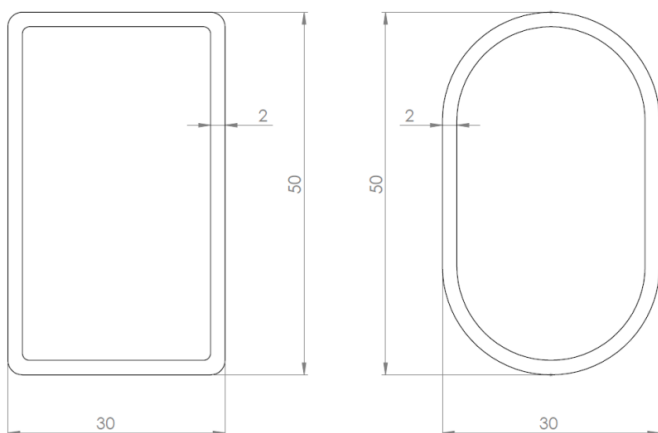

Annamme mielellämme lisätietoja käsijarrun ja vaijereiden vaatimuksista



Oy Mannerin Konepaja Ab, PL 3, 10901 Hanko
Puhelin 019 222 001
Sähköposti: manner@manner.fi, Internet: www.manner.fi

